

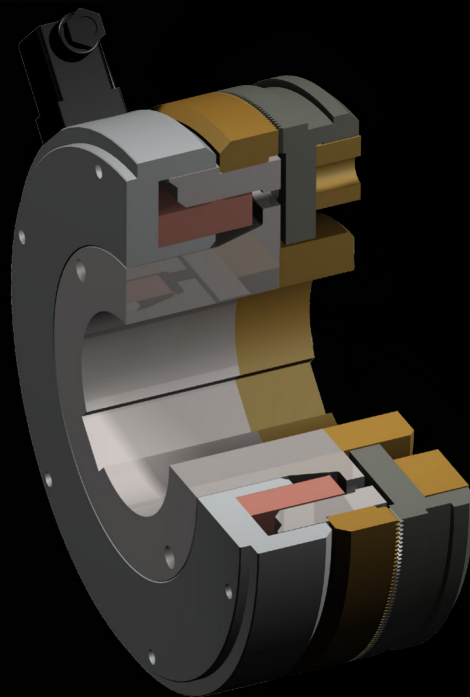

Mönninghoff

Elektromagnet Zahnkupplung Typ 543



Elektromagnet Zahnkupplung - Typ 543

Eigenschaften

- hohe Drehmomente bei kleinstem Bauraum
- schlupffreie, formschlüssige Drehmomentübertragung
- schaltbar im Stillstand oder bei geringen Relativedrehzahlen
- Einsatz auch bei extremen Temperaturen
- einfache Ansteuerung mittels Gleichstrom
- antimagnetische Kupplungsverzahnung für optimalen Magnetfluss
- Stromversorgung über Stecker
- vielfältige einsatzfallbezogene Verzahnungsgeometrien
- schnelle Schaltzeiten
- Einsatz im Öl- oder Trockenlauf
- Festpunktverzahnung für winkelgenaues Einschalten
- kompromisslose Sicherheit und Zuverlässigkeit
- integrierte, montagefreundliche Systemlösungen
- Zustandsüberwachung möglich



Mönninghoff Antriebstechnik kommt in ihrer umfangreichen Variantenvielfalt allen Einsatzfällen des modernen Maschinen- und Anlagenbaus entgegen, auch unter extremen Bedingungen.

Der Anforderung nach maximaler Genauigkeit in Verpackungsmaschinen, Robotik oder in der Medizintechnik stellen wir uns ebenso, wie den ausgeprägten Sicherheitsstandards in Skiliften oder der Luft- und Raumfahrt.

Unsere innovative Technologie richtet sich an Kunden, die höchste Ansprüche an ihre eigenen Produkte stellen. Ihnen bieten wir individuell entwickelte Lösungen.

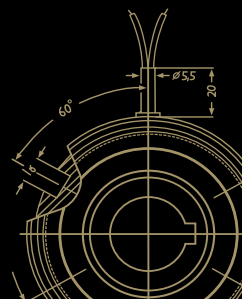

Elektromagnet Zahnkupplung - Typ 543

Typenschlüssel

Mönninghoff Zahnkupplungen werden nach dem folgenden Schlüssel gekennzeichnet:

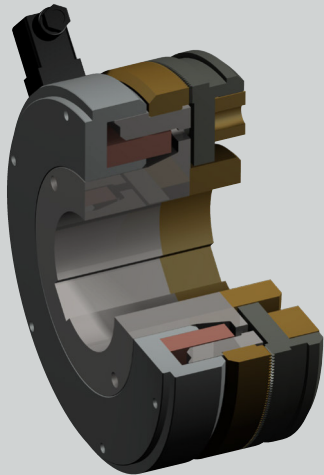

543 . A . 2 . 4

A Kupplungsgröße

Weitere Individualisierungsmerkmale:

- Zahnform
- Spannung
- Bohrungsdurchmesser mit Passfedernut

Anhand dieser Merkmale entwickeln wir individuelle Kupplungen hinsichtlich Drehmoment, Schaltverhalten oder Drehzahl.

Gerne helfen unsere Ingenieure bei der Auslegung von kundenspezifischen Kupplungen. Dabei ist es das Ziel unserer Entwicklungsarbeit, den technologischen Fortschritt unserer Kunden innovativ zu begleiten.

Bestellbeispiel

Mönninghoff Zahnkupplung
Typ 543.36.2.4

Zahnform	Normal
Spannung	24 Vdc
Bohrung d	130 H7, Nut n. DIN 6885/1

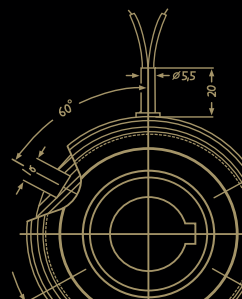

Elektromagnet Zahnkupplung - Typ 543

Bestimmung der Kupplungsgröße

Für Auslegungen der Mönninghoff Elektromagnet Zahnkupplungen sind folgende technische Voraussetzungen zu berücksichtigen:

- bei der Größenbestimmung der Zahnkupplung muss nicht nur die Spitzenbelastung, sondern auch das dynamische Verhalten der gesamten Anlage bedacht werden
- da Zahnkupplungen im Gegensatz zu kraftschlüssigen Kupplungen zu keinem Zeitpunkt überlastet werden dürfen, sind entsprechende Sicherheitsfaktoren zu berücksichtigen
- grundsätzlich erfolgt die Größenbestimmung einer Zahnkupplung anhand des Drehmoments:

$$M = 9550 \frac{P}{n} \cdot K \text{ [Nm]}$$

$$M = (M_L + M_B) \cdot K \text{ [Nm]}$$

- das übertragbare Drehmoment der Zahnkupplungen muss daher immer größer sein als das größte mögliche Drehmoment des Antriebs im System:

$$\text{Forderung } M_{\ddot{u}} > M$$

P = Leistung des Motors [kW]

n = Drehzahl des Motors [min^{-1}]

K = Sicherheitsfaktor 1,5 ... 2,5

M = erforderliches Moment

M_L = Lastmoment

M_B = Beschleunigungsmoment

$M_{\ddot{u}}$ = Nennmoment der Kupplung (siehe nachstehende Tabelle)

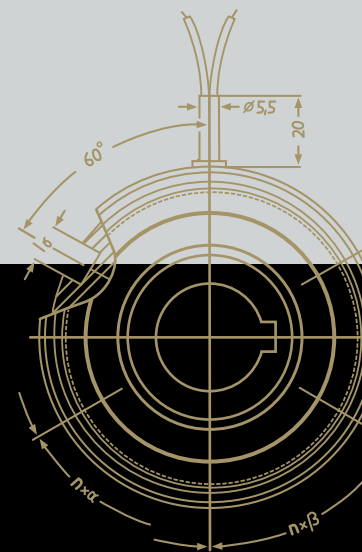

Elektromagnet Zahnkupplung - Typ 543

Abmessungen

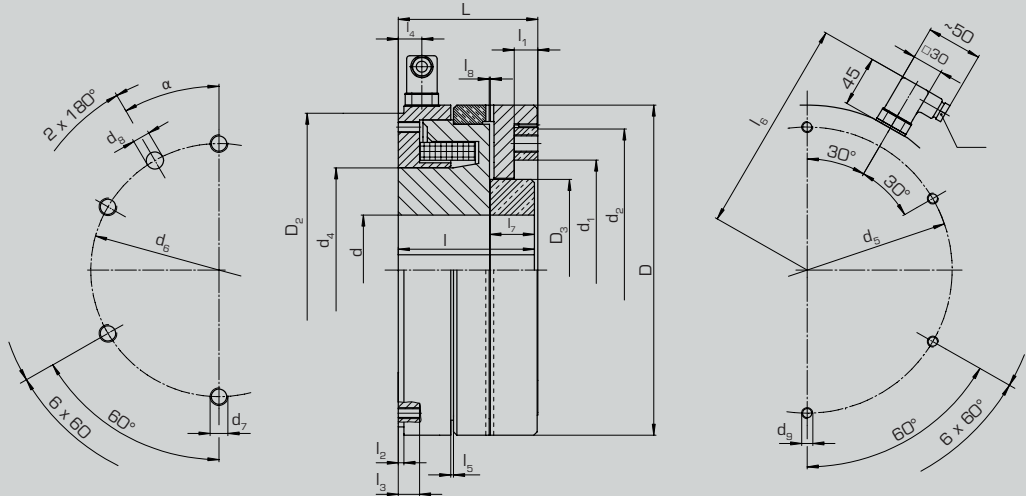

Zahnkupplung mit 2-poligem Steckanschluss

Technische Daten

Größe		33	36	41
Drehmoment	[Nm]	3200	6000	10000
max. Drehzahl	[min ⁻¹]	2400	2000	1600
Spulenleistung	[W]	83,5	176	288
Trägheitsmoment	Rotor	102	258	593
	Ankerteil	86	199	598
Gewicht	[kg]	33	55	102
Zähnezahl	Normalverzahnung	190	190	144
	Sägeverzahnung	72	-	-
Bohrung	Nut n. DIN 6885/1	60 - 110	75 - 135	80 - 140
	Nut n. DIN 6885/2	-	140	-
Abmessungen	D	250	300	360
	D ₂ ^{H8}	235	285	340
	D ₃	130	165	168
	d ₁ ^{H7}	160	200	230
	d ₂	219	259	309
	d ₄	147	186	210
	d ₅	220	260	310
	d ₆	190	230	270
	d ₇	M16	M16	M20
	d ₈ vorgebohrt	12,5	15,5	19,5
	d ₉	M8	M10	M12
	L	110	125	160
	l	107	122	156
	l ₁	21	21	30
	l ₂	5	5	6
	l ₃	15	19	28
l ₄	13	21	28	
l _{5 ±0,5}	1,7	2	3	
l ₆	-	195	225	
l ₇	35	40	56	
l _{8 ±0,1}	0,8	1	1	
α	[Grad]	30	30	40

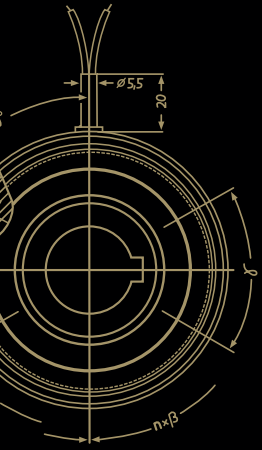

Elektromagnet Zahnkupplung - Typ 543

Zahnformen

Jede Mönninghoff Zahnkupplung kann anwendungsbezogen mit einer Vielzahl von Verzahnungsgeometrien und Einrastpositionen ausgeführt werden.

Wir beraten gerne bei der optimalen Auslegung je nach Einsatzfall.

Verzahnungsbeispiele

Normal



- Übertragung des Drehmoments in beiden Drehrichtungen mit geringem Umfangsspiel
- Spielfreiheit als Sonderlösung möglich
- durch vergrößerten Flankenwinkel auch als Überlastverzahnung mit Festpunktschaltung lieferbar

Klaue



- Übertragung des Drehmoments in beiden Drehrichtungen mit großem Umfangsspiel
- bei Differenzdrehzahlen einschaltbar

Säge - Rechts/Links



- Übertragung des Nennmoments im Uhrzeigersinn oder gegen den Uhrzeigersinn
- in Gegenrichtung etwa 10% des Nennmoments
- bei Differenzdrehzahlen einschaltbar

Stufe - Rechts/Links



- Übertragung des Nennmoments im Uhrzeigersinn oder gegen den Uhrzeigersinn
- in Gegenrichtung etwa 20% des Nennmoments mit geringem Umfangsspiel
- bei Differenzdrehzahlen einschaltbar

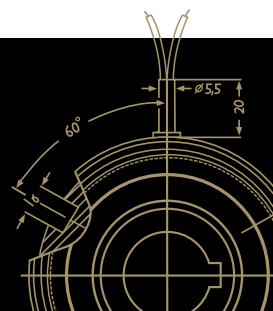

Elektromagnet Zahnkupplung - Typ 543

Spannung

- Nennspannung 24 Volt Gleichstrom
- auf Wunsch Sonderspannungen von 6 – 190 Volt
- Arbeitsstrombetätigt
- zulässige Spannungstoleranz nach VDE 0580: -10% bis +5%
- um hohe Induktions-Spannungsspitzen zu verhindern, empfiehlt sich bei großer Schalthäufigkeit der Einsatz von spannungsabhängigen Widerständen (Varistoren)

Auf einen Blick

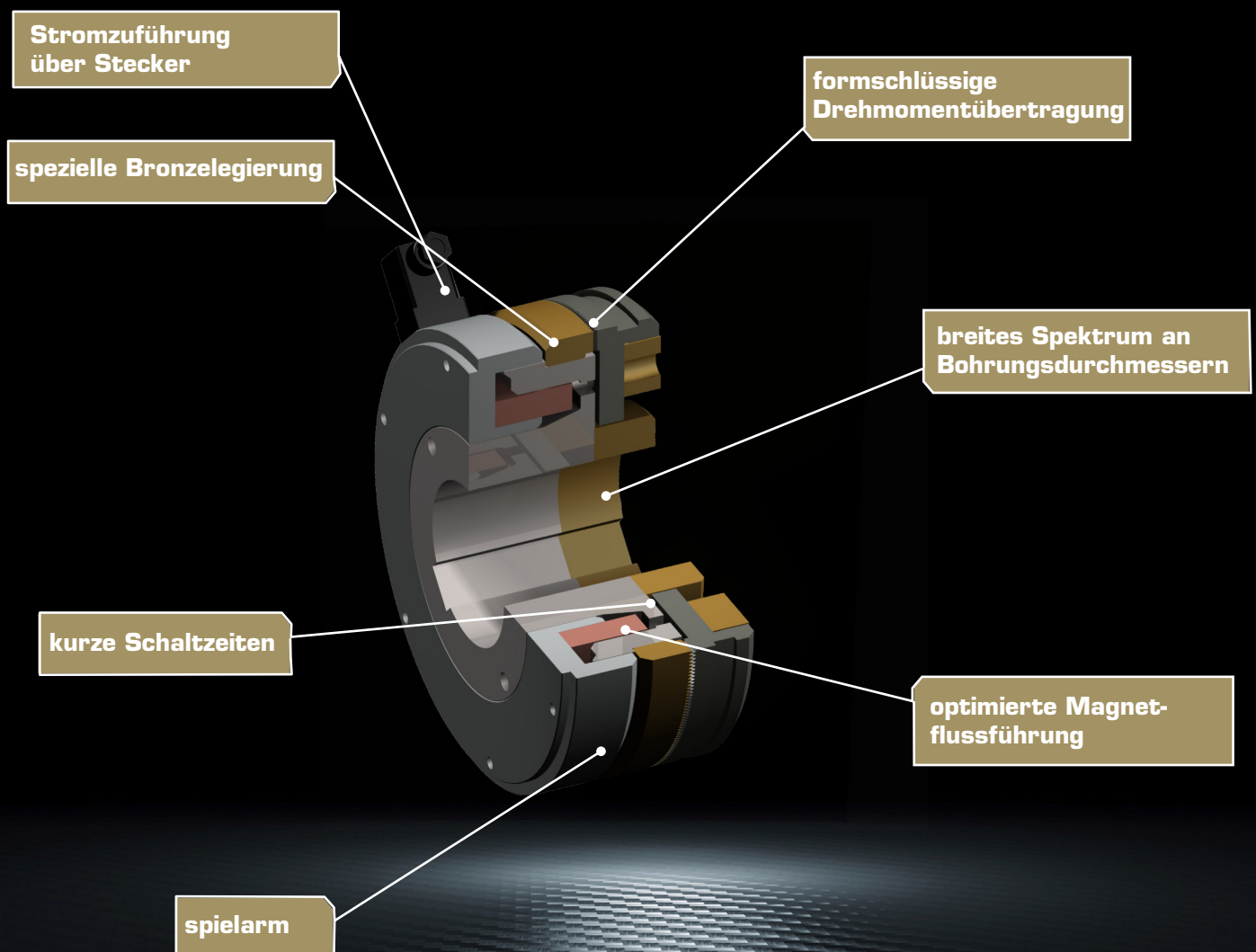

Systemlösungen

Sie wollen noch mehr?

Mönninghoff Kupplungen können mit einer Vielzahl weiterer Antriebselemente kombiniert werden. So entstehen komplexe High-Tech Lösungen, die anwendungsbezogen Ihre Anforderungen und Wünsche optimal erfüllen.

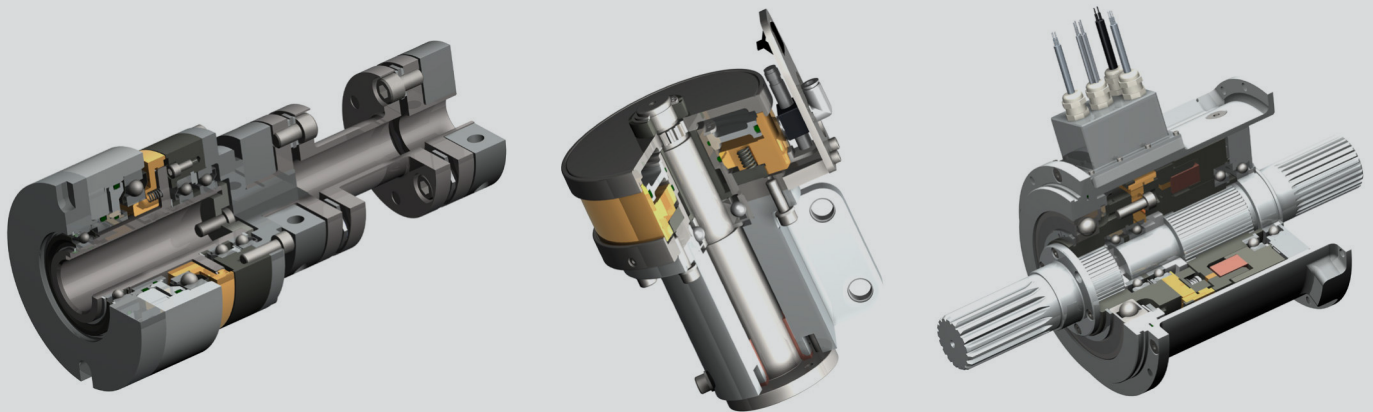

Abgestimmt auf Ihre Aufgabenstellung erarbeiten wir mit Ihnen ein individuell konfektioniertes Antriebssystem. Auf diese Weise können wir Schnittstellen-optimierte Entwicklungen mit entsprechend integrierter Sensorik als Komplettsystem anbieten und stehen Ihnen als kompetenter Technologiepartner auf Ihrem Markt zur Seite.

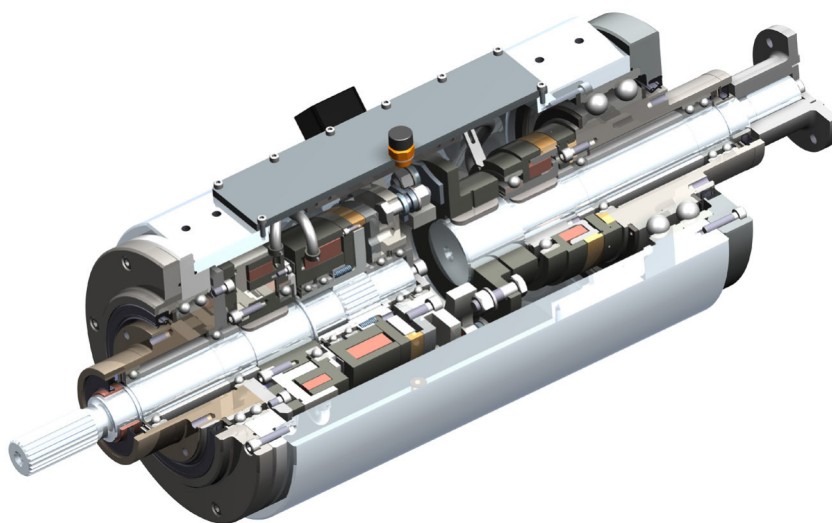

**Unser Produkt ist das Know-How,
die Hardware liefern wir mit dazu.**

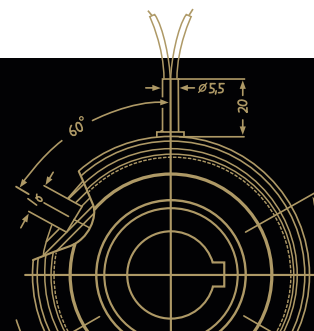

Unser Antrieb ist unsere Kompetenz

Warum Mönninghoff

- intensiver Gedankenaustausch und Dialog mit den Konstrukteuren unserer Kunden
- jahrzehntelange Erfahrung und Kompetenz
- umfassendes Verständnis für alle Bereiche des Maschinen- und Anlagenbaus
- hochmoderner und flexibler Maschinenpark
- Begeisterung für Qualität
- Flexibilität, Ideenreichtum und Leistungsbereitschaft unserer Mitarbeiter
- dem Standort verpflichtet

Wie Sie uns erreichen

Vertrieb

sales@moeninghoff.de
+49 2327 3033-250



Mit Ihnen entwickeln unsere Ingenieure außergewöhnliche Lösungen für extreme Einsatzbedingungen.

Order Management

confirmation@moeninghoff.de
+49 2327 3033-353



Für die kompetente Abwicklung Ihrer Bestellungen und die sichere Verfolgung Ihrer Liefertermine.

Service

service@moeninghoff.de
+49 2327 3033-333



Um den Wert Ihrer Anlagen zu schützen und zu erhalten, bieten wir umfassende Serviceleistungen an.

